MANUALE D'USO

AKASO Brave 6 Plus Action Camera

CONTENUTI

Cosa C'è Nella Scatola	1
La Tua Brave 6 Plus	2
Iniziare	4
Panoramica Delle Modalità	5
Personalizza la tua Brave 6 Plus	8
Riproduzione dei Contenuti	15
Eliminazione dei Contenuti	15
Connessione All'app	15
Scaricare i Contenuti	16
Manutenzione Della Fotocamera	16
Massimizzare la Durata Della Batteria	17
Conservazione e Gestione Della Batteria	17
Microfono Esterno	18
Telecomando	18
Montare la Fotocamera	20
Contattaci	22

COSA C'È NELLA SCATOLA

 <p>Brave 6 Plus</p>	 <p>Custodia impermeabile</p>	 <p>Manubrio/Pole Supporto fisso</p>	 <p>Montare 1</p>
 <p>Montare 2</p>	 <p>Montare 3</p>	 <p>Montare 4</p>	 <p>Montare 5</p>
 <p>Montare 6</p>	 <p>Montare 7</p>	 <p>Montare 8</p>	 <p>Caricabatterie</p>
 <p>Casco Supporto Fisso</p>	 <p>Batteria</p>	 <p>Backdoor Protettivo</p>	 <p>Staffa 1</p>
 <p>Staffa 2</p>	 <p>Pastoisie</p>	 <p>Panno per lenti</p>	 <p>USB Cavo</p>
 <p>Telecomando</p>	 <p>Bende</p>	 <p>Guida Rapida</p>	

LA TUA BRAVE 6 PLUS

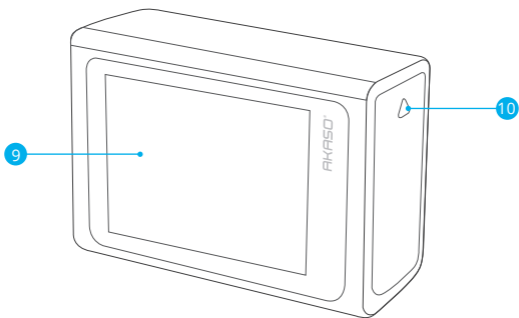
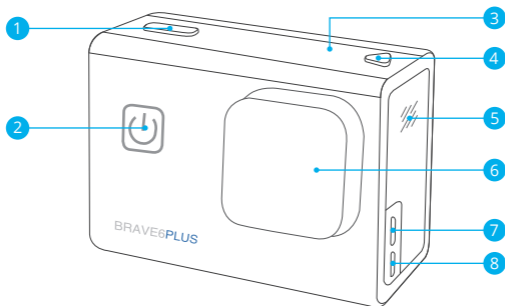

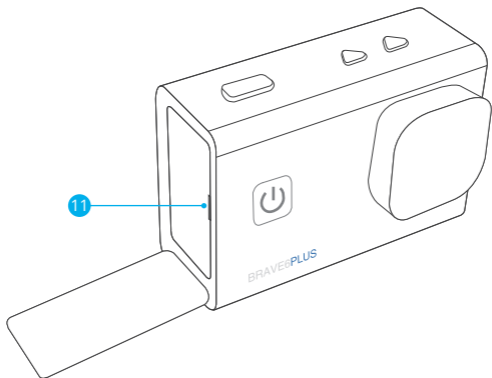

- | | |
|--|-----------------------|
| 1 Pulsante di Scatto/Selezione | 7 Porta USB di Tipo C |
| 2 Pulsante di Accensione/Modalità/Uscita | 8 Porta micro HDMI |
| 3 Pulsante Su/Wifi | 9 Touch Screen |
| 4 Pulsante Giù | 10 Sportello Batteria |
| 5 Altoparlante | 11 MicroSD Slot |
| 6 Lente | |

Nota: La fotocamera non registra l'audio quando è nella custodia impermeabile.

INIZIARE

Benvenuto nel tuo AKASO Brave 6 Plus. Per acquisire video e foto, è necessaria una scheda microSD per avviare la registrazione (venduta separatamente).

MICRO CARTE

Utilizzare schede di memoria di marca che soddisfino questi requisiti:

- microSD, microSDHC o microSDXC
- ClassificazioneUHS-III
- Capacità fino a 64GB (FAT32)

Nota:

1. Si prega di formattare la scheda microSD prima in questa fotocamera prima dell'uso. Per mantenere la scheda microSD in buone condizioni, riformattala regolarmente. La formattazione cancella tutti i tuoi contenuti, quindi assicurati di scaricare foto e video prima di riformattare.
2. La scheda microSD in formato FAT32 interrompe la registrazione quando la dimensione del file raggiunge i 4GB e ricomincia a registrare su un nuovo file.

ACCENSIONE E SPEGNIMENTO

Per accendere:

Tieni premuto il pulsante di accensione per 3 secondi. La fotocamera emette un segnale acustico mentre la spia di stato della fotocamera è accesa. Quando le informazioni vengono visualizzate sul display, la fotocamera è accesa.

Per spegnere:

Tenere premuto il pulsante di accensione per 3 secondi. Quando l'indicatore di stato della fotocamera si spegne, la fotocamera emette un segnale acustico.

CAMBIA MODALITÀ

Per cambiare modalità:

Accendi la fotocamera, fai scorrere il dito sullo schermo o verso l'alto per cambiare modalità.

ACCENSIONE E SPEGNIMENTO Wifi

Accendi la fotocamera, premi il pulsante Su per attivare il Wifi e premi nuovamente il pulsante Su per disattivare il Wifi.

PANORAMICA DELLE MODALITÀ

Ci sono 5 modalità: Video, Foto, Impostazioni video, Impostazioni foto e Impostazioni fotocamera.

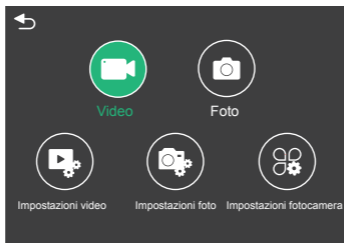

MODALITÀ VIDEO

La modalità video è la modalità predefinita all'accensione della fotocamera.

In modalità video, premere il pulsante dell'otturatore, la fotocamera inizia a registrare video. Premere di nuovo il pulsante Otturatore per interrompere la registrazione del video. Premere a lungo il pulsante Su o Giù per regolare il livello di zoom.

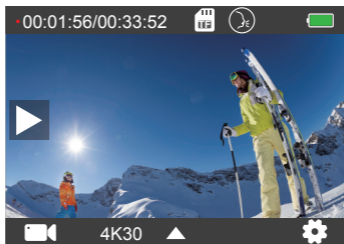

MODALITÀ FOTO

Fai scorrere il dito sullo schermo per passare alla modalità foto dopo aver acceso la fotocamera. In modalità Foto, premi il pulsante Otturatore per scattare foto. Premere a lungo il pulsante Su o Giù per regolare il livello di zoom.

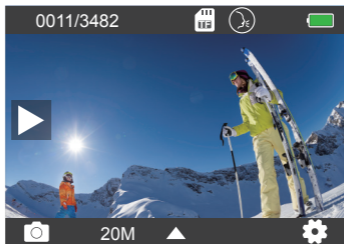

IMPOSTAZIONI VIDEO

Accendi la fotocamera, fai scorrere le dita verso l'alto sullo schermo, scegli Impostazioni video per accedere al menu Impostazioni video. È possibile modificare le impostazioni video in questa modalità.

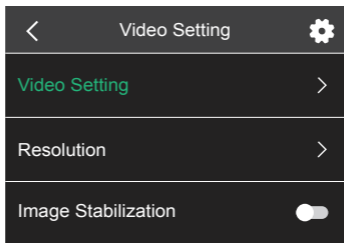

IMPOSTAZIONI FOTO

Accendi la fotocamera, fai scorrere le dita verso l'alto sullo schermo, scegli Impostazioni foto per accedere al menu Impostazioni foto. È possibile modificare le impostazioni delle foto in questa modalità.

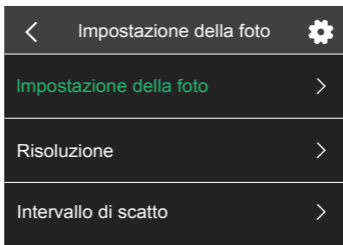

IMPOSTAZIONI DELLA VIDEOCAMERA

Accendi la fotocamera, fai scorrere le dita verso l'alto sullo schermo, scegli Impostazioni fotocamera per accedere al menu Impostazioni fotocamera. È possibile modificare le impostazioni della fotocamera in questa modalità.

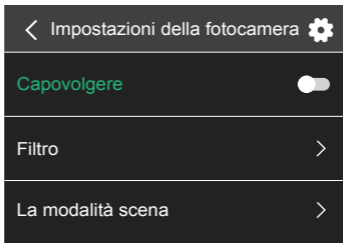

IMPOSTAZIONI VIDEO

1. Modalità video: Video normale/Modalità guida/Modalità time lapse/
Video al rallentatore/Foto fissa/Video loop

L'impostazione predefinita è Video normale.

Modalità di guida

Se si attiva la modalità di guida e si collega la fotocamera con l'accendisigari, la fotocamera si accenderà automaticamente se si avvia la macchina e si spegnerà se la si ferma. Intervallo di registrazione in loop: 1 minuto/3 minuti/5 minuti/8 minuti

Modalità time lapse

In modalità Video Time Lapse, premere il pulsante Otturatore, la fotocamera registra video da fotogrammi catturati a intervalli specifici.

Note: Nessun audio durante le riprese video time-lapse.

Intervallo lasso di tempo: 1 secondo/2 secondi/5 secondi/10 secondi/30 secondi/
60 secondi. L'impostazione predefinita è 2 sec.

Video al rallentatore

In modalità Video al rallentatore, premere il pulsante dell'otturatore, la fotocamera registra video al rallentatore.

Foto fissa

In modalità Foto fissa, la fotocamera scatta automaticamente foto durante la registrazione video.

Registrazione in loop: Off/1 Min/3 Min/5 Min/8 Min

L'impostazione predefinita è Off.

Tempo foto: 3 sec/5 sec/10 sec/30 sec

L'impostazione predefinita è 3 secondi.

Loop Video

Intervallo di registrazione in loop: 1 minuto/3 minuti/5 minuti/8 minuti

L'impostazione predefinita è 3 min.

La registrazione in loop consente alla fotocamera di sovrascrivere i vecchi file con nuovi file. Quando la scheda di memoria è piena, la fotocamera eliminerà il primo file video per fare spazio all'ultimo file. Ad esempio, se l'impostazione per la registrazione in loop è "1 minuto", la videocamera creerà videoclip della durata di 1 minuto e un videoclip di 1 minuto verrà eliminato quando la videocamera avrà bisogno di più memoria.

2. Risoluzione: 4K30FPS/2.7K30FPS/1440P60FPS/1440P30FPS/1080P90FPS/
1080P60FPS/1080P30FPS/720P120FPS/720P60FPS

L'impostazione predefinita è 4K30FPS.

Nota: Quando si riprendono video ad alta risoluzione o frame rate elevato in un ambiente caldo, la fotocamera potrebbe surriscaldarsi e consumare più energia.

3. Stabilizzazione dell'immagine: Aperto/Spento

L'impostazione predefinita è Spento.

Questa impostazione regola il metraggio per compensare il movimento durante l'acquisizione. Il risultato è un filmato più fluido, soprattutto in attività con movimento relativamente piccolo ma veloce come il ciclismo, il motociclismo e gli usi del palmare.

4. Codifica video: Aperto/Spento

L'impostazione predefinita è H.264.

La codifica video è fondamentalmente un processo di conversione di un determinato ingresso video in un formato digitale compatibile con la maggior parte dei tipi di lettori Web e dispositivi mobili.

5. Angolo: Ampia/Media/Limita

L'impostazione predefinita è Ampia.

L'angolo si riferisce a quanta parte della scena (misurata in gradi) può essere catturata attraverso l'obiettivo della fotocamera. Il grandangolo cattura la maggior parte della scena, mentre l'angolo stretto cattura il minimo.

6. Calibrazione della distorsione: Aperto/Spento

L'impostazione predefinita è Aperto.

7. Audio: On/Off

Aperto/Spento

L'impostazione predefinita è Aperto.

Se si disattiva l'audio, la videocamera non registra l'audio quando si registra il video.

8. Esposizione: +2/+1.5/+1/+0.5/0/-0.5/-1/-1.5/-2

L'impostazione predefinita è 0.

Per impostazione predefinita, la fotocamera utilizza l'intera immagine per determinare il livello di esposizione appropriato. Tuttavia, l'esposizione consente di selezionare un'area a cui si desidera che la fotocamera dia la priorità quando si determina l'esposizione. Questa impostazione è particolarmente utile negli scatti in cui una regione importante potrebbe altrimenti essere sovraesposta o sottoesposta.

9. Bilanciamento del bianco: Auto/Luce diurna/Nuvoloso/Tungsteno/Fluorescente.

L'impostazione predefinita è Auto.

Il bilanciamento del bianco consente di regolare la temperatura del colore di video e foto per ottimizzare in condizioni di luce fredda o calda.

10. Modalità misuratore: Centro/Media

L'impostazione predefinita è Media.

La modalità misuratore si riferisce al modo in cui una fotocamera determina l'esposizione.

IMPOSTAZIONI FOTO

1. Modalità foto: Foto normale/Autoscatto/Foto time-lapse/Foto a raffica.

L'impostazione predefinita è Foto normale.

Modalità autoscatto

La modalità autoscatto determina un ritardo tra la pressione del pulsante di scatto e il pulsante di scatto dell'otturatore.

Intervallo autoscatto: 3 sec/5 sec/10 sec/30 sec

L'impostazione predefinita è 3 secondi.

Modalità foto time lapse

Intervallo di lasso di tempo: 1 Sec/2 Sec/5 Sec/10 Sec/30 Sec/60 Sec

L'impostazione predefinita è 2 sec..

Modalità foto a raffica

Nella modalità burst, diverse fotografie vengono catturate in rapida successione, quindi è perfetta per catturare attività in rapido movimento.

Numero di raffica: 3 foto/5 foto/10 foto/15 foto L'impostazione predefinita è 3 foto.

2. Risoluzione: 20MP/16MP/12MP/8MP

L'impostazione predefinita è 20MP.

3. Intervallo otturatore: Auto/1 Sec/2 Sec/5 Sec/10 Sec/ 20 Sec/30 Sec

L'impostazione predefinita è Auto.

L'intervallo dell'otturatore consente di scattare foto con un ritardo di tempo.

4. Angolo: Ampia/Media/Limita

L'impostazione predefinita è Ampia.

L'angolo si riferisce a quanta parte della scena (misurata in gradi) può essere catturata attraverso l'obiettivo della fotocamera. Il grandangolo cattura la maggior parte della scena, mentre l'angolo stretto cattura il minimo.

5. Calibrazione della distorsione: Aperto/Spento

L'impostazione predefinita è Aperto.

6. Esposizione: +2/+1.5/+1/+0.5/0/-0.5/-1/-1.5/-2

L'impostazione predefinita è 0.

Per impostazione predefinita, la fotocamera utilizza l'intera immagine per determinare il livello di esposizione appropriato. Tuttavia, l'esposizione consente di selezionare un'area a cui si desidera che la fotocamera dia la priorità quando si determina l'esposizione. Questa impostazione è particolarmente utile negli scatti in cui una regione importante potrebbe altrimenti essere sovraesposta o sottoesposta.

7. ISO: Auto/100/200/400/800/1600

L'impostazione predefinita è Auto.

L'ISO determina la sensibilità della fotocamera alla luce e crea un compromesso tra luminosità e rumore dell'immagine risultante. Il rumore dell'immagine si riferisce al grado di granulosità nell'immagine. In condizioni di scarsa luminosità, valori ISO più elevati producono immagini più luminose, ma con un disturbo dell'immagine maggiore. Valori più bassi comportano un disturbo dell'immagine inferiore, ma immagini più scure.

8. Bilanciamento del bianco: Auto/Luce diurna/Nuvoloso/Tungsteno/Fluorescente.

L'impostazione predefinita è Auto.

Il bilanciamento del bianco consente di regolare la temperatura del colore di video e foto per ottimizzare in condizioni di luce fredda o calda.

9. Modalità misuratore: Centro/Media.

L'impostazione predefinita è Media.

La modalità di misurazione si riferisce al modo in cui una fotocamera determina l'esposizione.

IMPOSTAZIONI DELLA VIDEOCAMERA

1. Capovolgere: Aperto/Spento

L'impostazione predefinita è Spento.

2. Filtro: Normale/Bianco e nero/Marrone/Colorato/Caldo/Freddo

L'impostazione predefinita è Normale.

3. Modalità scena: Auto/personaggio/Scenario/Scacciabruma

L'impostazione predefinita è Auto.

4. Controllo vocale: Aperto/Spento

L'impostazione predefinita è Spento.

Quando si attiva il Controllo vocale, l'icona  del Controllo vocale verrà visualizzata nella parte superiore dello schermo.

Comando	Descrizione
AKASO [a :kʌsɔ] Awia video	Inizia a catturare video
AKASO [a :kʌsɔ] Arresta video	Interrompere la cattura del video
AKASO [a :kʌsɔ] Attiva Wifi	Attiva il Wifi
AKASO [a :kʌsɔ] Disattiva Wifi	Disattiva il Wifi
AKASO [a :kʌsɔ] Scatta la foto	Cattura una singola foto
AKASO [a :kʌsɔ] Spento	Spegnere la fotocamera

AKASO [a:kʌsɔ]

SUGGERIMENTO:

- ① Se si sta registrando un video, è necessario interrompere la registrazione prima di emettere un nuovo comando.
- ② Se si dice "AKASO Photograph" durante la registrazione di video, la fotocamera scatta una foto.
- ③ Quando si controlla la action cam utilizzando i comandi vocali,
 - Si prega di parlare a velocità normale. Non c'è bisogno di rallentare deliberatamente.
 - Si prega di mettere l'accento alla fine della frase.

5. Modalità di immersione: Aperto/Spento

L'impostazione predefinita è Spento.

Attiva la modalità Immersione, può compensare la mancanza di luce rossa nelle scene subacquee. La modalità di immersione è progettata per essere utilizzata in acque tropicali e blu, ottimizzata per l'uso tra 10 e 80 piedi.

6. Salvascermo: Off/10 Sec/20 Sec/30 Sec/60 Sec

L'impostazione predefinita è 60 sec.

Spegni il display dopo un periodo di inattività per prolungare la durata della batteria. Per riaccendere il display, premere un pulsante qualsiasi sulla fotocamera.

7. Spegnimento automatico: Off/1 Min/3 Min/5 Min.

L'impostazione predefinita è 3 Min.

Spegnere la fotocamera dopo un periodo di inattività per prolungare la durata della batteria.

8. Frequenza: 50Hz/60Hz

L'impostazione predefinita è 50Hz.

9. Tono dei tasti: Aperto/Spento

L'impostazione predefinita è Aperto.

10. Il timbro della data: Aperto/Spento

L'impostazione predefinita è Aperto.

Attiva timbro data, questa fotocamera aggiunge il timbro data ai video e alle foto che scatti.

11. Data/Tempo: Impostare la data/Impostare il tempo**12. linguaggio:** English/Deutsch/Français/Español/Italiano/日本語/简体中文/繁體中文

L'impostazione predefinita è English.

13. Wifi Informazione

È possibile controllare il nome e la password Wifi di questa videocamera.

14. Ripristino delle impostazioni di fabbrica: No/Sì

L'impostazione predefinita è No.

Questa opzione ripristina tutte le impostazioni ai valori predefiniti.

15. Formato: No/Sì

L'impostazione predefinita è No.

Per mantenere la microSD in buone condizioni, riformattarla regolarmente.

La riformattazione cancella tutti i tuoi contenuti, quindi assicurati di scaricare prima le foto e i video.

16. Informazione

Puoi controllare il modello e la versione di Brave 6 Plus.

RIPRODUZIONE DEI CONTENUTI

Puoi riprodurre i tuoi contenuti sulla fotocamera, sul computer, sulla TV, sullo smartphone o sul tablet. È inoltre possibile riprodurre i contenuti inserendo la scheda microSD direttamente in un dispositivo, ad esempio un computer o una TV compatibile. Con questo metodo, la risoluzione di riproduzione dipende dalla risoluzione del dispositivo e dalla sua capacità di riprodurre quella risoluzione.

Visualizzazione dei file su Brave 6 Plus

Accendi la fotocamera, tocca il pulsante Riproduci sul lato sinistro dello schermo per accedere alla modalità di riproduzione.

In modalità Riproduzione, scorrere il dito sullo schermo per scorrere i file video o fotografici.

ELIMINAZIONE DEI CONTENUTI

1. Accedere alla modalità di riproduzione. Se la scheda microSD contiene molti contenuti, il caricamento potrebbe richiedere alcuni minuti.
2. Fare scorrere il dito sullo schermo o premere il pulsante Su/Giù per scorrere i file video o fotografici.
3. Toccare l'icona Elimina sullo schermo.
4. Sei sicuro di eliminare i file? → Selezionare e confermare per eliminare il file.
5. Per uscire dalla modalità di riproduzione, toccare il pulsante Return.

CONNESSIONE ALL'APP

Per prima cosa, scarica e installa prima l'App **AKASO GO** nell'App Store o Google Play. L'app **AKASO GO** ti consente di controllare la videocamera in remoto utilizzando uno smartphone o un tablet.

Le caratteristiche includono controllo della fotocamera, anteprima dal vivo, riproduzione, download e impostazioni.

1. Accendi la fotocamera, premi il pulsante Su per attivare il Wifi.
2. Connetti il Wifi "**Brave 6 Plus**" and inserisci la password 1234567890 sul tuo smartphone.
3. Apri l'app **AKASO GO**, scegli Connetti la fotocamera → Connessione Wifi.

SCARICARE I CONTENUTI

Scaricare i contenuti su un computer

Per riprodurre video e foto su un computer, è necessario prima trasferire questi file su un computer. Il trasferimento libera anche spazio sulla scheda microSD per nuovi contenuti.

Per scaricare i file su un computer utilizzando un lettore di schede (venduto separatamente) e Esplora file del tuo computer, collega il lettore di schede al computer, quindi inserisci la scheda microSD. È quindi possibile trasferire i file sul computer o eliminare i file selezionati.

Scaricare i tuoi contenuti su smartphone

1. Aprire l'app AKASO GO. Collega la videocamera all'app.
2. Fare clic su Riproduzione per vedere tutti i video e le foto.
3. Toccare la foto o il video che si desidera scaricare.
4. Fare clic su Condividi nell'angolo in alto a destra e selezionare Download.

Nota:

1. Se non riesci a scaricare video o foto su iPhone o iPad, inserisci Impostazioni → Privacy → Foto, trova "AKASO GO" e seleziona "Leggi e scrivi".
2. iPhone e iPad non ti consentono di scaricare video 4K o 2.7K tramite App, scarica video 4K o 2.7K tramite lettore di schede.

MANUTENZIONE DELLA FOTOCAMERA

Seguire queste linee guida per ottenere le migliori prestazioni dalla fotocamera:

1. Per prestazioni audio ottimali, agitare la fotocamera o soffiare sul microfono per rimuovere i detriti dai fori del microfono.
2. Per pulire l'obiettivo, pulirlo con un panno morbido e privo di lanugine. Non inserire oggetti estranei intorno alla lente.
3. Non toccare l'obiettivo con le dita.
4. Tenere la fotocamera lontana da cadute e urti, che potrebbero causare danni alle parti interne.
5. Tenere la fotocamera lontano da alte temperature e forte luce solare per evitare i danni.

MASSIMIZZARE LA DURATA DELLA BATTERIA

Se la batteria raggiunge lo 0% durante la registrazione, la fotocamera salva il file e si spegne.

Per massimizzare la durata della batteria, seguire le linee guida riportate di seguito il più possibile:

- Disattiva le connessioni wireless
- Cattura il video con frame rate e risoluzioni inferiori
- Utilizzare l'impostazione di Salvascermo.

CONSERVAZIONE E GESTIONE DELLA BATTERIA

La fotocamera contiene componenti sensibili, inclusa la batteria. Evitare di esporre la fotocamera a temperature molto fredde o calde. Le condizioni di bassa o alta temperatura possono ridurre temporaneamente la durata della batteria o causare l'interruzione temporanea della fotocamera. Evitare i drammatici cambiamenti di temperatura o umidità quando si utilizza la fotocamera, poiché potrebbe formarsi condensa sulla o all'interno della fotocamera.

- Non asciugare la fotocamera o la batteria con una fonte di calore esterna come un forno a microonde o un asciugacapelli. I danni alla fotocamera o alla batteria causati dal contatto con liquidi all'interno della fotocamera non sono coperti da garanzia.
- Non conservare la batteria con oggetti metallici, come monete, chiavi o collane. Se i terminali della batteria entrano in contatto con oggetti metallici, ciò può provocare un incendio.
- Non apportare modifiche non autorizzate alla fotocamera. Ciò potrebbe compromettere la sicurezza, la conformità alle normative, le prestazioni e potrebbe invalidare la garanzia.

AVVERTIMENTO: Non far cadere, smontare, aprire, schiacciare, piegare, deformare, forare, distruggere, microonde, incenerire o verniciare la fotocamera o la batteria. Non inserire oggetti estranei nell'apertura della batteria sulla fotocamera. Non utilizzare la fotocamera o la batteria se è stata danneggiata, ad esempio se incrinata, forata o danneggiata dall'acqua. Lo smontaggio o la foratura della batteria può provocare un'esplosione o un incendio.

MICROFONO ESTERNO

Brave 6 Plus supporta il collegamento di un microfono esterno (venduto separatamente) per ottenere un miglioramento della qualità del suono, collegare il microfono esterno tramite la porta USB-C.

TELECOMANDO

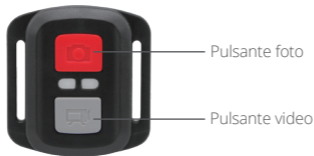

Solo antispruzzo, non impermeabile

VIDEO

Per registrare video, verificare la videocamera in modalità video.

Per iniziare la registrazione:

Premi il pulsante video grigio. La fotocamera emetterà un segnale acustico e la luce della fotocamera lampeggerà durante la registrazione.

Per interrompere la registrazione:

Premere di nuovo il pulsante video grigio. La videocamera emetterà un segnale acustico e la luce della videocamera smetterà di lampeggiare durante la registrazione.

FOTO

Per acquisire una foto, verificare la fotocamera in modalità Foto.

Fare una foto:

Premi il pulsante rosso foto. La fotocamera emetterà un suono di scatto della fotocamera.

CR2032 SOSTITUZIONE DELLA BATTERIA PER IL TELECOMANDO

1. Utilizzare un cacciavite Phillips da 1,8mm per rimuovere le 4 viti sul coperchio posteriore del telecomando e aprirlo.



2. Rimuovere altre 4 viti sulla scheda PCB.



3. Sollevare la scheda PCB ed estrarre la batteria, come mostrato in figura

Nota: Non ruotare la scheda PCB per evitare di invertire le funzioni della fotocamera e dei pulsanti video.



4. Installare la nuova batteria, tenendo il polo "+" rivolto verso l'alto.

5. Reinstallare tutte e 4 le viti sulla scheda PCB.



6. Reinstallare tutte e 4 le viti nel coperchio.

MONTARE LA FOTOCAMERA

Collegare la fotocamera al casco, alle attrezzature e alle attrezzature.

Aperto

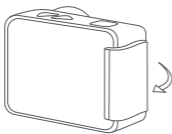

Vicino

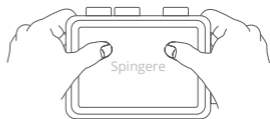

Nota: Spingere e assicurarsi che non vi siano spazi tra le strisce impermeabili della custodia impermeabile.

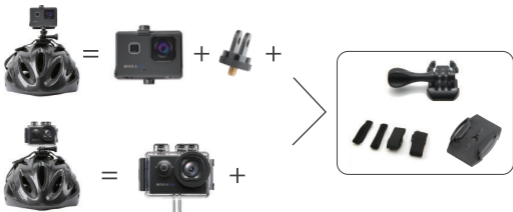



CONTATTACI

Per qualsiasi domanda con i prodotti AKASO, non esitate a contattarci, risponderemo entro 24 ore.

E-mail: cs@akasotech.com

Sito ufficiale: www.akasotech.com

The microSD, microSDHC, microSDXC and SD marks and logos are trademarks of SD-3C, LLC.